

# HN Lü-SK

**Zusätzliche Schutzkappe**  
für erschwerte Einsatzbedingungen

**Additional protective cap**  
for especially severe deployment  
conditions

**Capuchon de protection  
supplémentaire**  
pour conditions difficiles d'utilisation

Nach der Montage/  
after assembly/  
après montage

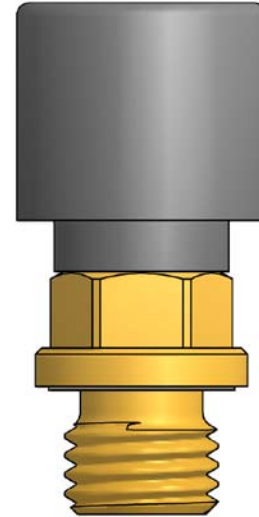

Vor der Montage/  
before assembly/  
avant montage

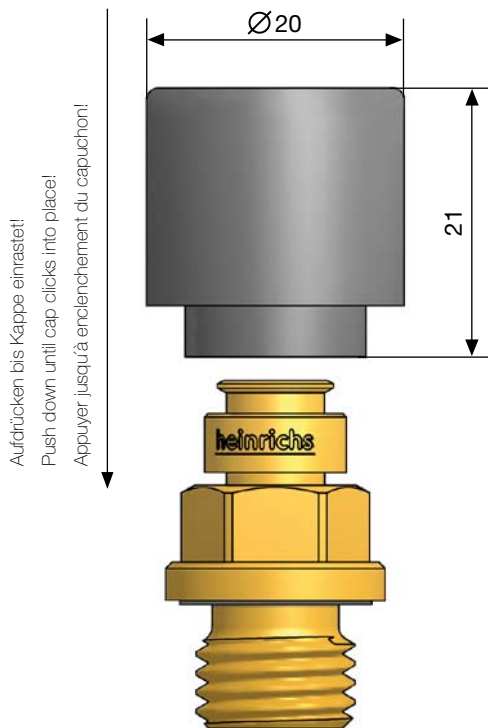

Werkstoff PA66, UV-stabilisiert/  
material PA66, UV-stabilized/  
matériau PA66, stabilisé aux UV

Niro Feder, Bypassfunktion bei Druck > 0,3 bar/stainless-steel spring, Bypass function at pressure > 0,3 bar/ressort inoxydable à fonction de dérivation à pression > 0,3 bar

Sinterbronze 50 my Porosität/  
sintered bronze 50 µ porosity/  
Bronze fritté d'une porosité de 50 my

Mehrgängiges Schraubenlabyrinth  
verhindert Eindringen von Staub- und  
Fremdstoffen/  
multi-turn screw labyrinth prevents penetration of dust and external matter/labyrinth à filetage multiple empêchant la pénétration de poussière ou d'impuretés

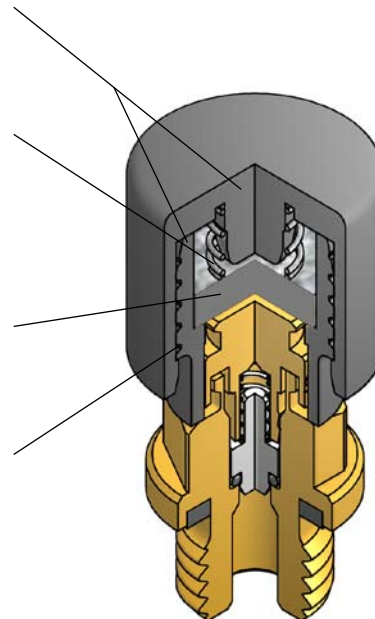

HN Lü-OR  
Entlüftungsventil/  
Bleed valve/  
Valve de purge

**Einsatzbereich/using/utilisation:**  
Schutz vor Belastung durch Staub und  
Fremdstoffe/  
Dust penetration prevention/  
Empêche la pénétration de  
poussière

**Temperatur/temperature:**  
-20° C – +80° C / -4 F – +176 F