

HN10-WD MAG-TR

Bouchon avec aimant

« Système Bochumer Trichter »
avec joint d'étanchéité élastique

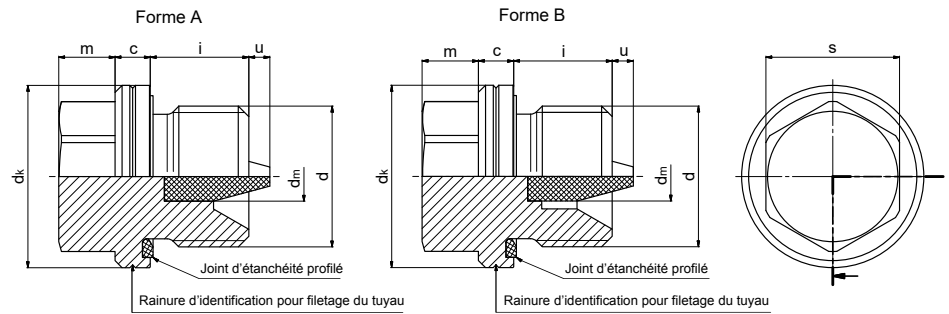

Fonction :

- L'abrasion ferromagnétique est retirée d'un agrégat à l'aide de l'aimant monté.

Utilisation :

- Moteurs, transmissions, hydraulique, groupes motopropulseurs, etc.
- Pour des contre-alésages selon DIN 3852-2 et EN ISO 9974-1
- Peut être serré et desserré plusieurs fois

Branches :

- Construction mécanique et métallique, industrie des transmissions, chimie et industrie automobile

Matériau (Bouchon) :

- Acier 11SMnPb30+C (1.0718)
DIN EN 10277-3 contrôlé à la déchirure et par ultrasons ou en « qualité HD »
- Inox 1.4305 / 1.4571
- Autres matériaux sur demande

Revêtement (Bouchon) :

- Sans Cr-(VI): nano-passivé
A3K/Zn Nano (ISO 4042)
- ZNNI selon VDA 235.104-25
- Autres revêtements sur demande

Joint d'étanchéité profilé selon DIN 3869 :

- NBR 85 Shore -30°C à +100°C
- FKM 80 Shore -20°C à +200°C
- Autres plages de températures sur demande

Matériau (aimant) :

- AlNiCo
- Autres aimants sur demande

d		c	dk	i	m	s	u	d _m	Forme	Poids
Filetage fin métrique DIN 13	Filetage du tuyau DIN EN ISO 228									
M8 x 1	—	+0,5	h14	±0,2	±0,35	h14	max.	±0,2	A	0,90
M10 x 1	—	4	12	8	6	8	3,0*	4	A	1,25
—	G 1/8 A	4	13,9	8	6	10	3,0*	5	A	1,30
M12 x 1,5	—	5	17	12	6	13	3,0*	5	A	2,30
—	G 1/4 A	5	18,9	12	6	13	3,5*	5	A	2,85
M14 x 1,5	—	5	19	12	6	13	3,5*	5	A	2,75
M16 x 1,5	—	5	21,9	12	6	17	3,5*	6	B	4,45
M18 x 1,5	—	5	23,9	12	8	17	3,5*	6	B	5,50
M20 x 1,5	—	5	25,9	14	8	19	3,5*	7	B	7,10
—	G 1/2 A	5	26,9	14	8	19	3,5*	7	B	7,55
M22 x 1,5	—	5	27	14	8	19	3,5*	7	B	7,85
M24 x 1,5	—	5	29,9	14	9	22	3,5*	7	B	10,20
M26 x 1,5	—	5	31,9	16	10	24	3,5*	7	B	13,20
—	M27 x 2	5	31,9	16	10	24	3,5*	7	B	13,65
M30 x 1,5	M30 x 2	6,5	36,9	16	10	24	3,5*	10	B	17,50
M33 x 1,5	M33 x 2	6,5	39,9	16	11	27	3,5*	10	B	20,60
M42 x 1,5	M42 x 2	6,5	49,9	16	12	30	3,5*	10	B	33,55
M48 x 1,5	M48 x 2	6,5	55	16	12	30	3,5*	12	B	40,50
—	G 2 A	6,5	68	20	15	36	3,5*	12	B	72,85

*Autres surplombs magnétiques sur demande.

HN10-WD MAG-TR

Bouchon avec aimant

« Système Bochumer Trichter »
avec joint d'étanchéité élastique



Schéma fonctionnel du « Bochumer Trichter »

Grâce à la forme conique de l'aimant, il en résulte une surface adhésive plus grande.

Avec l'aimant placé en profondeur dans l'entonnoir, les copeaux sont attirés dans l'entonnoir et pas sur la surface frontale de l'aimant.

Par le saut de pôle systémique court au bord de l'entonnoir, la force adhésive s'accroît.

Les bouchons avec aimant sont très stables contre la désaimantation automatique.

Les bouchons magnétiques avec « Bochumer Trichter » et un aimant conique réalisent une valeur d'induction presque 100% plus élevée que des bouchons magnétiques conventionnels. Cela signifie une meilleure efficacité du filtre, une adhérence plus forte pour les copeaux et une stabilité magnétique plus élevée. Ainsi, ces bouchons magnétiques sont particulièrement appropriés aux applications dans lesquelles la performance optimale du filtre est vitale.

Le rinçage ou le glissement des copeaux capturés est évité par la force adhésive élevée. La stipulation du champs de force de l'aimant est possible par la modification des dimensions de l'aimant.

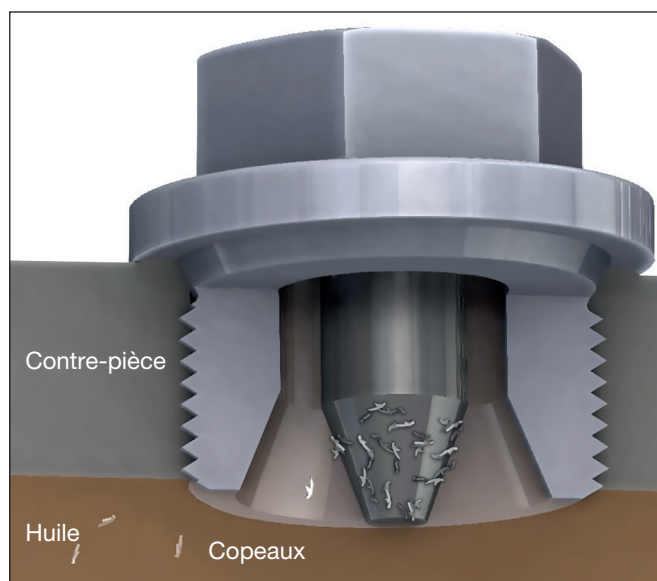

Image 1 : Copeaux tirés de l'huile



Image 2 : Copeaux collectés dans l'entonnoir