

HN8-WD MAG

Bouchon avec aimant

avec joint d'étanchéité élastique

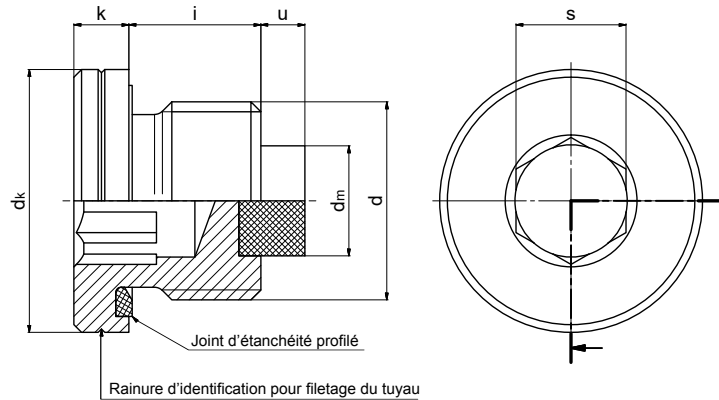

Fonction :

- L'abrasion ferromagnétique est retirée d'un agrégat à l'aide de l'aimant monté.

Utilisation :

- Moteurs, transmissions, hydraulique, groupes motopropulseurs, etc.
- Pour des contre-alésages selon DIN 3852-2 et EN ISO 9974-1
- Peut être serré et desserré plusieurs fois

Branches :

- Construction mécanique et métallique, industrie des transmissions, chimie et industrie automobile

Matériau (Bouchon) :

- Acier 11SMnPb30+C (1.0718)
DIN EN 10277-3 contrôlé à la déchirure et par ultrasons ou en « qualité HD »
- Inox 1.4305 / 1.4571
- Autres matériaux sur demande

Revêtement (Bouchon) :

- Sans Cr-(VI): nano-passivé A3K/Zn Nano (ISO 4042)
- ZNNI selon VDA 235.104-25
- Autres revêtements sur demande

Joint d'étanchéité profilé selon DIN 3869 :

- NBR 85 Shore -30°C à +100°C
- FKM 80 Shore -20°C à +200°C
- Autres plages de températures sur demande

Matériau (aimant) :

- AlNiCo
- Autres aimants sur demande

d		k	dk****	i	s	u	dm	Poids
Filetage fin métrique	Filetage du tuyau	±0,3	h14	±0,2	D12	max.	±0,2	~kg par 100 pièces
DIN 13	DIN EN ISO 228							
M8 x 1	—	4	12	8	4	3,5*	4	0,55
M8 x 1,25**	—	4	12	8	3	3,5*	4	0,55
M10 x 1	—	4	14	8	5	3,5*	5	0,70
M10 x 1,5**	—	4	14	8	4	3,5*	5	0,70
—	G 1/8 A	4	14	8	5	3,5*	5	0,70
M12 x 1**	—	5	17	12	6	3,5*	5	1,35
M12 x 1,5	—	5	17	12	6	3,5*	5	1,35
—	G 1/4 A	5	18,9	12	6	3,5*	5	1,85
M14 x 1,5	—	5	19	12	6	3,5*	5	1,90
M16 x 1,5	—	5	21,9	12	8	3,5*	7	2,20
—	G 3/8 A	5	22	12	8	3,5*	7	2,65
M18 x 1,5	—	5	23,9	12	8	3,5*	7	3,15
M20 x 1,5	—	5	25,9	14	10	3,5*	7	4,00
—	G 1/2 A	5	26,9	14	10	3,5*	7	4,45
M22 x 1,5	—	5	27	14	10	3,5*	7	5,00
M24 x 1,5	—	5	29,9	14	12	3,5*	7	5,80
M26 x 1,5	—	5	31,9	16	12	3,5*	7	7,55
—	M27 x 2	5	32	16	12	3,5*	7	7,70
—	G 3/4 A	5	32	16	12	3,5*	7	7,70
M28 x 1,25**	—	6,5	36,9	16	12	3,5*	10	11,15
M30 x 1,5	M30 x 2	6,5	36,9	16	17	3,5*	10	10,80
M33 x 1,5	M33 x 2	6,5	39,9	16	17	3,5*	10	12,60
—	G 1 A	6,5	39,9	16	17	3,5*	10	12,60
M42 x 1,5	M42 x 2	6,5	49,9	16	22	3,5*	10	20,00
M48 x 1,5	M48 x 2	6,5	55	16	24	3,5*	10	25,00
—	G 2 A	8	68	20	24	3,5*	10	53,00

* Autres surplombs magnétiques sur demande.

** Pas de dimension courante, mais peut être livrable !

*** Les bouchons peuvent être tamponnés sur la surface frontale avec étiquetage d'identification du fabricant = « hd », bouchons en inox 1.4571 avec marquage des matériaux supplémentaire « A4 » !

**** Le dépassement du diamètre extérieur « dk » par des rainures d'alimentation et/ou un revêtement de surface est autorisé jusqu'à 0,1 mm.